

STANDARD WYKONANIA

Podświetlana ramka CPA 41

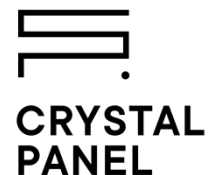

CPA 41 to ramka wykonana z aluminium, przeznaczona do podświetlania materiałów reklamowych. Dzięki systemowi OWZ jest niezwykle łatwa w użytkowaniu i zapewnia szybką wymianę, np. wydruków. Została przystosowana do zaimplementowania wewnątrz technologii podświetlenia Crystal Panel LED, które charakteryzuje się równomiernym rozproszeniem światła, niskim zużyciem energii i długą żywotnością.

Ramki CPA 41 wykonywane są na wymiar zgodnie z życzeniem klienta, a do ich produkcji wykorzystujemy sprawdzone i trwałe komponenty.

SKL PLUS SP. Z O.O.
ul. Błażeja 70D / 61-608 Poznań, Poland
VAT No. / NIP: PL9721195168 / REGON: 301067675 / KRS: 0000334391
bok@crystal-panel.com / telefon: +48 61 622 94 64 / www.crystal-panel.com



STANDARD WYKONANIA

Podświetlana ramka CPA 41

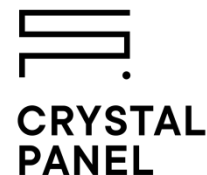

STANDARD WYKONANIA OBEJMUJE

1. **Max. Wielkość:** 1500x800 mm
2. **Grubość profilu:**
 - 25,4 mm
 - Tolerancja: +/- 10%
3. **Kolor profilu:**
 - a. Standard: srebrny anodowany
 - b. Na życzenie klienta: istnieje możliwość zamówienia innego koloru katalogowego (w miarę dostępności) – za dodatkową opłatą
4. **Crystal Panel LED (komponent podświetlający):**
 - a. Grubość PMMA – 4mm
 - b. Wzór graweru na pleksi – kropki
 - c. Paski LED – giętokie:
 - o mocy wyjściowej:
 - 12V: 17W/mb
 - 24V: 21W/mb
 - standardowe temperatury barwowe światła białego – 3000K, 4000K, 5000K, 6500K
 - nie ma możliwości zastosowania pasków RGB / RGBW / Multi White
 - d. Ilość podświetlenia:
 - UNO – pasek LED wzdłuż 1 dłuższej krawędzi
 - DUO – pasek LED wzdłuż 2 dłuższych krawędziach
 - e. Instalacja przewodu zasilającego:
 - wyprowadzenie przewodu – prawy dolny narożnik, z tyłu
 - długość przewodu 1,5 m (SMYp 2x0,35), kolor przewodu – czarny
 - f. Rodzaj podkładu: HIPS 1 mm
5. **Szerokość frontu ramki:** 19 mm z każdej krawędzi
6. **Napięcie zasilania:** 12V / 24V
7. **Wzmocnienia konstrukcji:**
 - a. Dodawane powyżej szerokości: 900 mm
 - b. Rodzaj wzmocnień: płaskownik z systemem PEM 25x2 mm – zależne od projektu

CP-SW-CPA41_07_2024



STANDARD WYKONANIA

Podświetlana ramka CPA 41

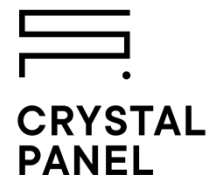

8. Grafika:

- Pełny rozmiar wydruku: z każdej strony 4 mm mniejszy niż wymiar zewnętrzny ramy
- Spady: 10 mm z każdej strony
- Rozmiar widoczny grafiki: z każdej strony ok. 20 mm mniej niż rozmiar zewnętrzny

9. System montażu ramy zostały określone w karcie produktowej

10. Budowa profilu:

Przekrój techniczny profilu CPA 41

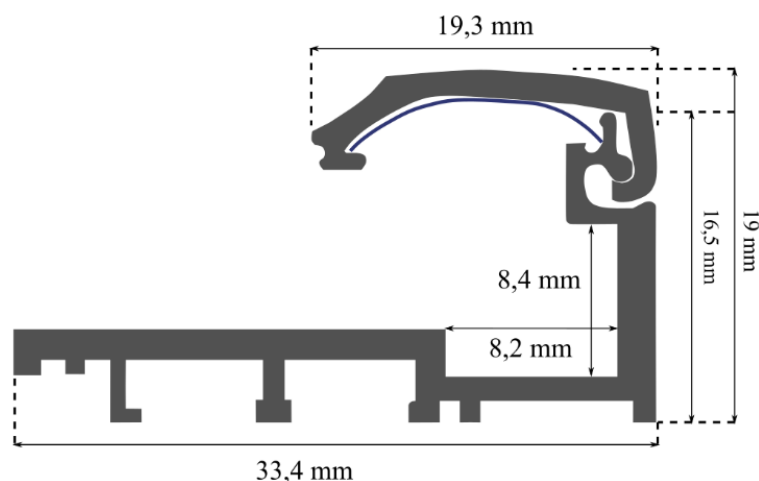

11. Zlecenia realizujemy według wyżej opisanego standardu, chyba że klient określi indywidualnie parametry zamawianego produktu.

12. Odstępstwa od standardu:

Wszelkie możliwe personalizacje produktowe przygotowane na życzenie klienta, które wykraczają poza powyższe parametry mogą zostać warunkowo wykonane (np. przy pomocy zastosowania specjalnych wzmocnień):

- Po konsultacjach z działem technicznym
- Za dodatkową opłatą
- Przy całkowitym lub częściowym wyłączeniu odpowiedzialności z tytułu gwarancji ze względu na znaczne ograniczenie wytrzymałości strukturalnej produktu

CP-SW-CPA41_07_2024

